

## Ehdotus skeittihärveleistä koriskentän yhteyteen.

- Asfalttialue olisi vähän suurempi tai vaihtoehtoisesti laajennettu betonilla.
- Rampit ja laitteet betonista. Liukukaide ja kaaren yläreuna ovat metalliputkea. Matalassa tasossa ja vaakalajeissa kulmaraudat yläreunoissa vahvikkeina.
- Jo olevaa maavallia voisi käyttää hyväksi vasemmassa laidassa. Pyramidin alle maata toki pitäisi lisätä.
- Hakealue vähän pienenisi mutta vastavasti koriskentän ympärille tulisi "istumapaikkoja".
- Koriskenttä ei tästä muuten muuttuisi kuin siirtyisi vajaan kaksimetriä pohjoiseen. Korit voisivat olla kuten on suunniteltu.
- Koripallokenttä muuten vähän ihmetyttää koska uuden koulun pihassa on kenttä ja koreja?
- Vanhaa skeittipuistoa ei ole käytetty koska se on huono. Liikaa liian pienessä tilassa.
- Seuraavalla sivulla suuntaa antavia mittoja erilaisista laitteista.

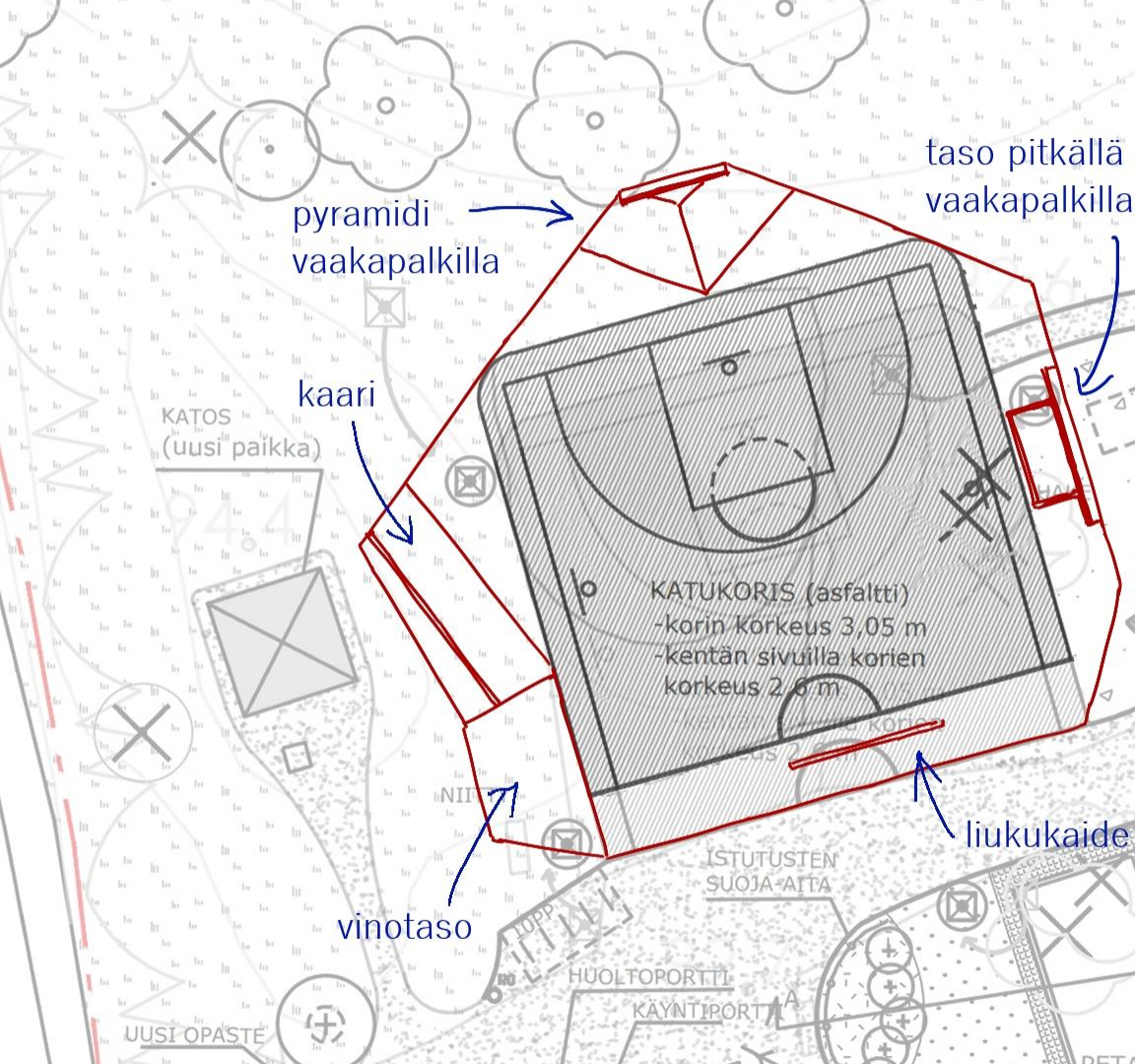

Vinotaso kaltevuudeltaan ja korkeudeltaan tätä luokkaa.

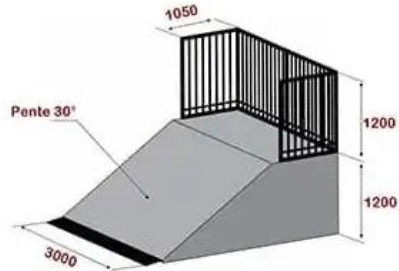

Pyramidi vaakapalkilla, kuvan pyramidissa yksi sivu liikaa ja palkki pidempi.

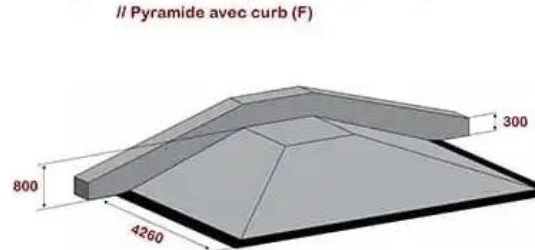

Jonkun sortin etäisyyksiä laitteiden väleillä, jotta ne olisivat vielä käytettävissä.

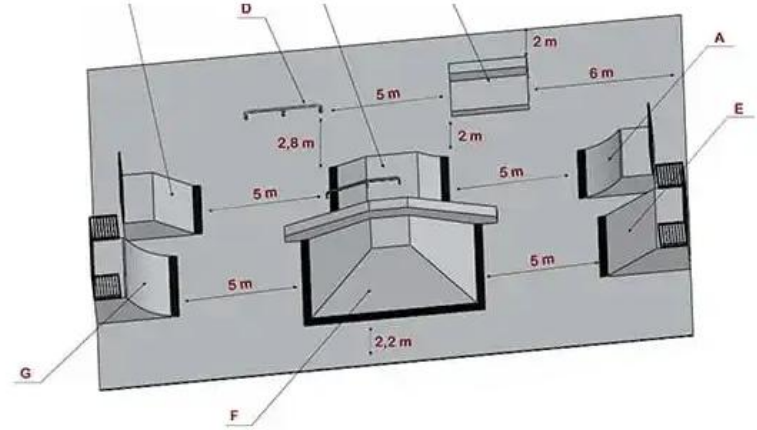

// Quarter (G)  
 Riittävän korkuinen kaari. Aitojahan ei tarvita, koska rinne on takana



// Double marche (H)  
 Taso pitkällä vaakapalkilla, kuvassa vaakapalkki on liian lyhyt.

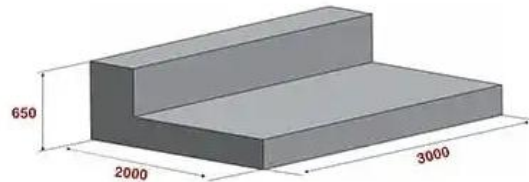

Kaide jota pitkin laudalla tai potkulaudalla voi liukua

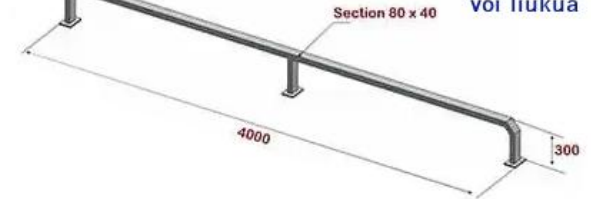

Kuvat antavat suuntaa mittasuhteista. Peltejähän ei tarvitse alareunoihin jos laitteet on valettu paikoilleen. Kun olemme käyneet Lahden tai Hämeenlinnan puistoissa on paikalla ollut aina paljon skutteja ja jonkun verran skeittejä, eli kyseessä on suosittu harrastus. Tämä olisi hyvä sijoitus kylämme nuoriin ja meihin vähän vanhempiinkin harrastajiin. Sunnitelmassa siis voisi käyttää potkulautaa, rullalautaa tai miksei jopa bmx-pyörää tai vastaavaa. Monipuolisuutensa ja tilan ansiosta käyttökausikin piteneisi verraten nykyiseen joka on vaarallinen jo ihanne kelilläkin.

Tämän hetkinen skedeparkki ei anna oikeaa kuvaa paikan käyttöasteesta Kärkölässä, koska nykyinen on periaattessa vain istuskelu paikka ahtautensa takia. Siitäkin saisi kyllä helposti paremman kun poistaisi keskikaaret, jota olinkin aikeissa ehdottaa mutta nyt tuli tämä koripallokenttä...

Tässä nopea havaintokuva suunnitelmasta. Koriskentän koko kuvassa vähän pieni. Laitteiden ei oikeasti tarvitse olla kovinkaan korkeita, kuhan leveys ja etäisyydet toisistaan ovat riittävät.

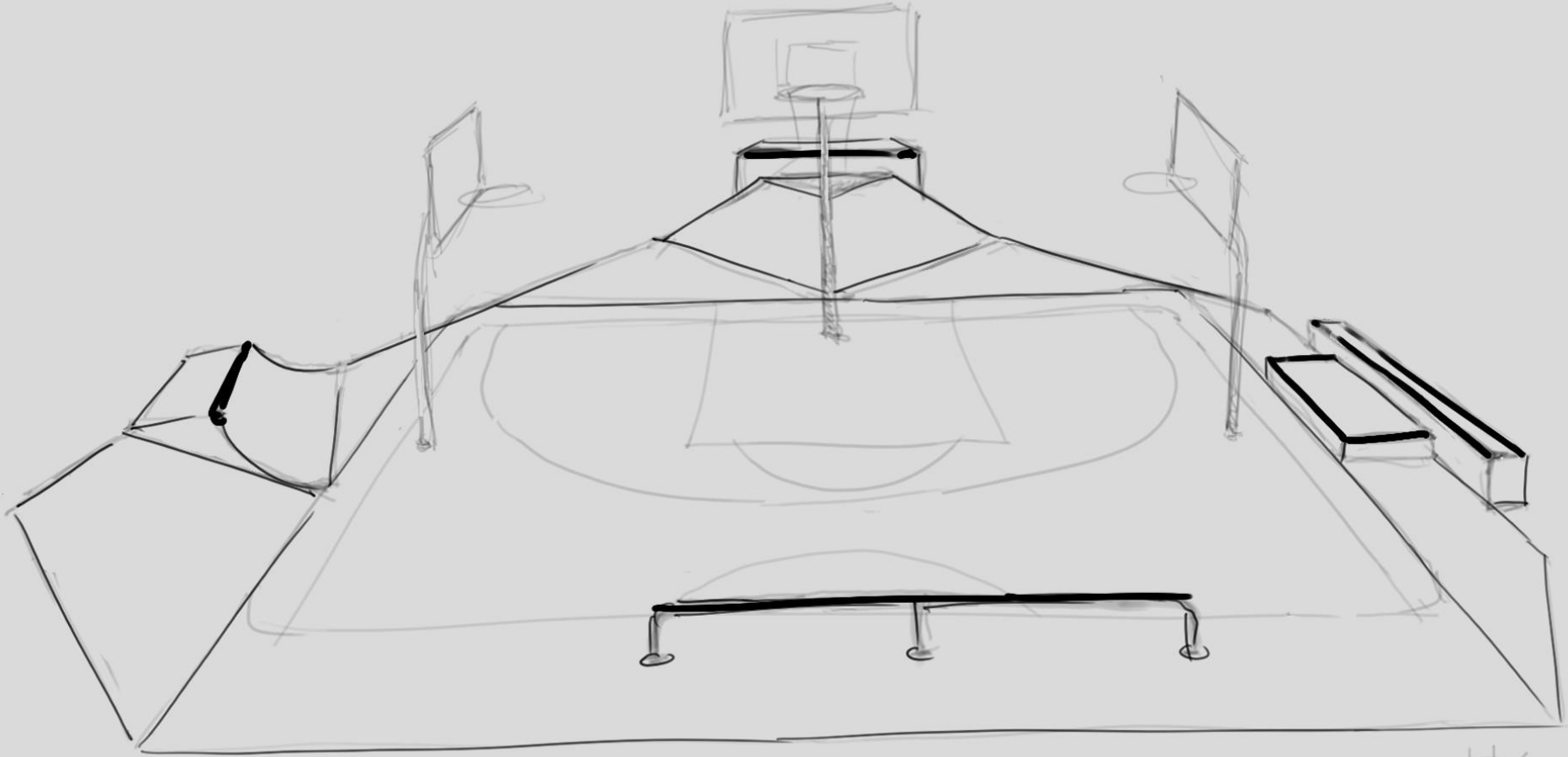

HK

Jos vanhaa lähtisi muokkaamaan niin aika ahdas viritys siitä silti tulisi ja vähemmillä laitteilla. Parashan toki olisi kun suunniteltaisiin uudelle paikalle ilman koripallokompromissia mutta tässä nyt tällaisia ideoita meidän uutta keskuspuistoa varten.

- Tero Kosonen

